











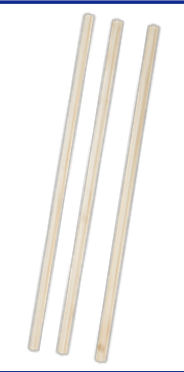

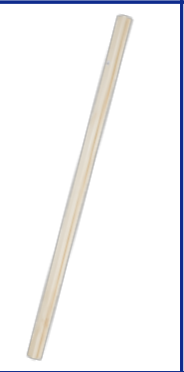
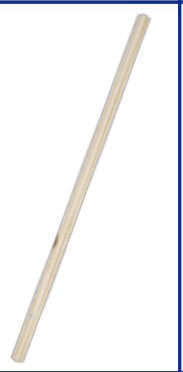







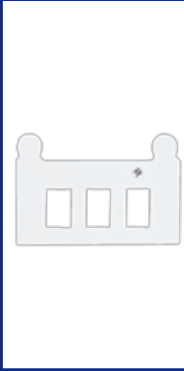

# Amanda Family MAISON



A	B	C	D	E	F	H	I
							
1PC	1PC	3PC	1PC	1PC	1PC	1PC	1PC

J	K	L	M	N	O	P	Q
							
1PC	1PC	1PC	1PC	1PC	1PC	1PC	1PC

R	S	T	U	V	W	X	Y
							
2PC	1PC	1PC	1PC	1PC	10PC	4PC	30PC

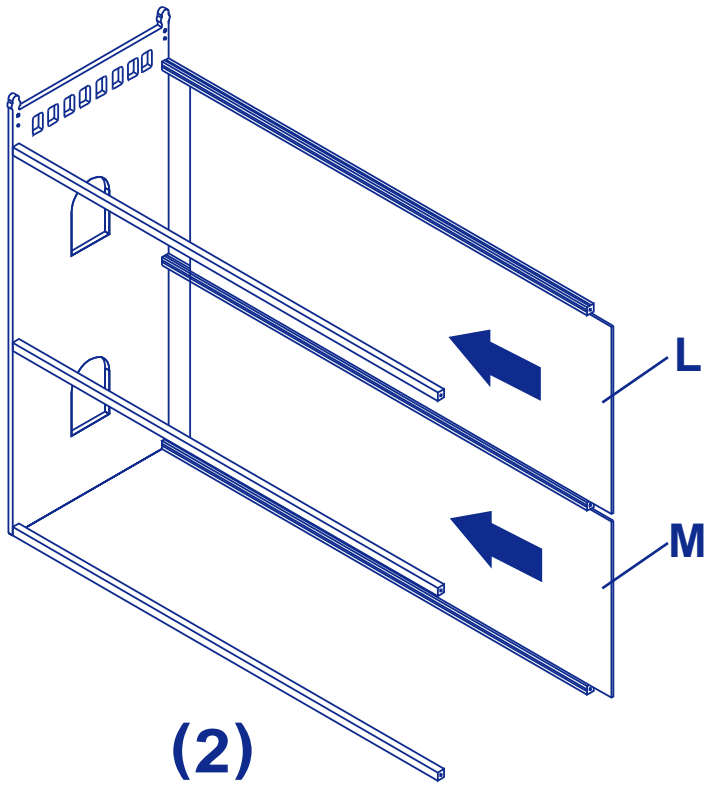
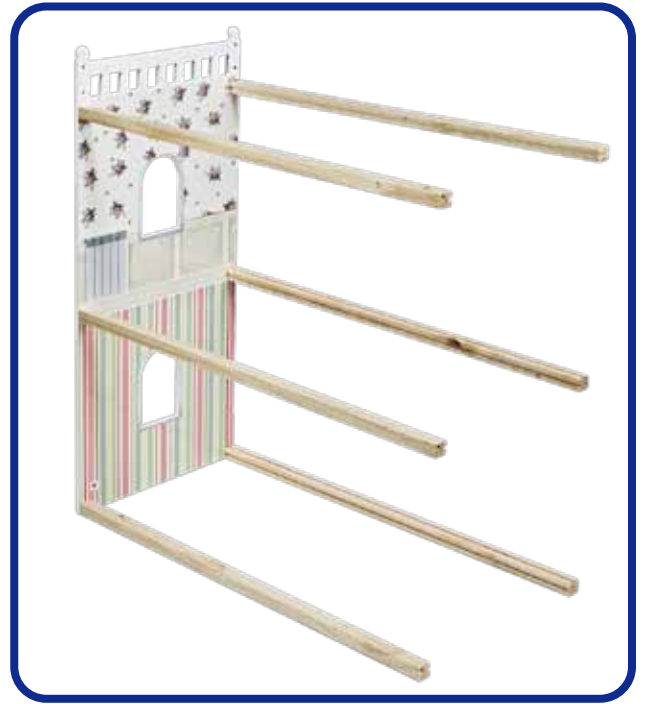
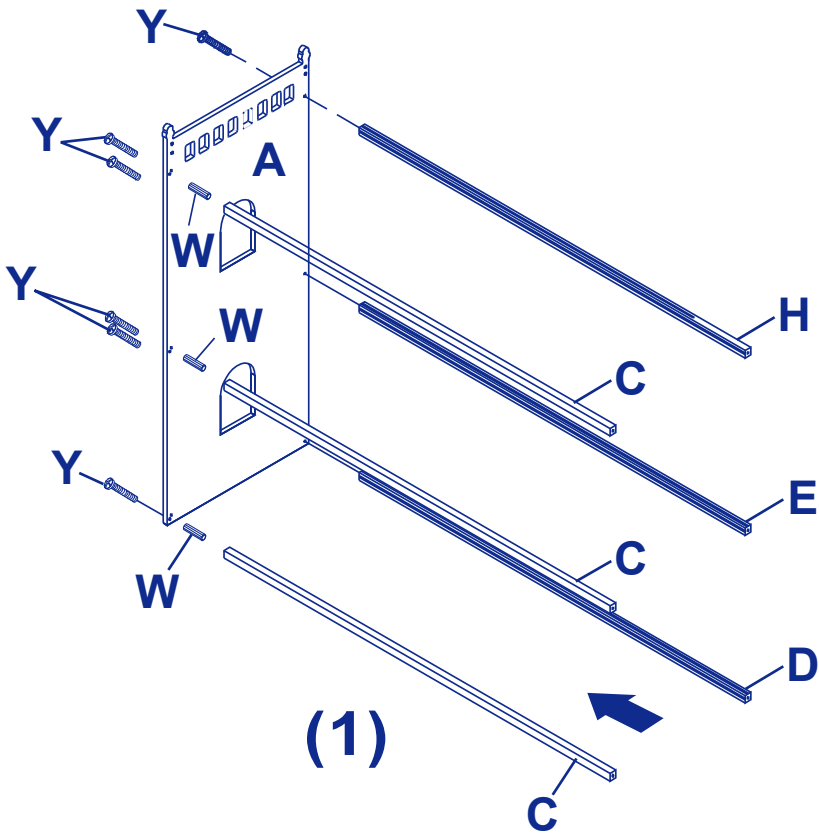

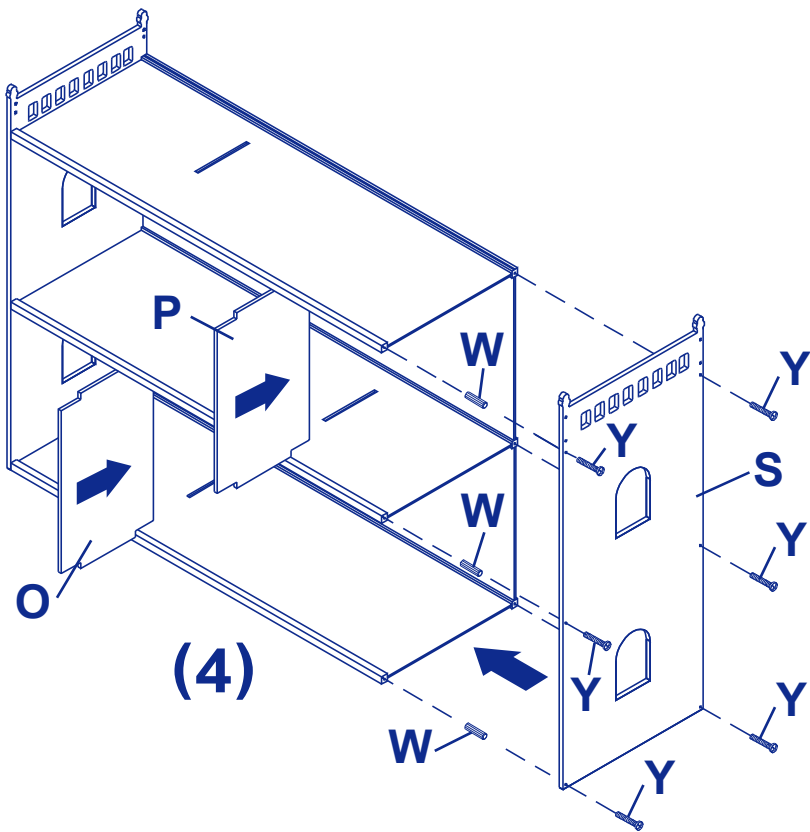
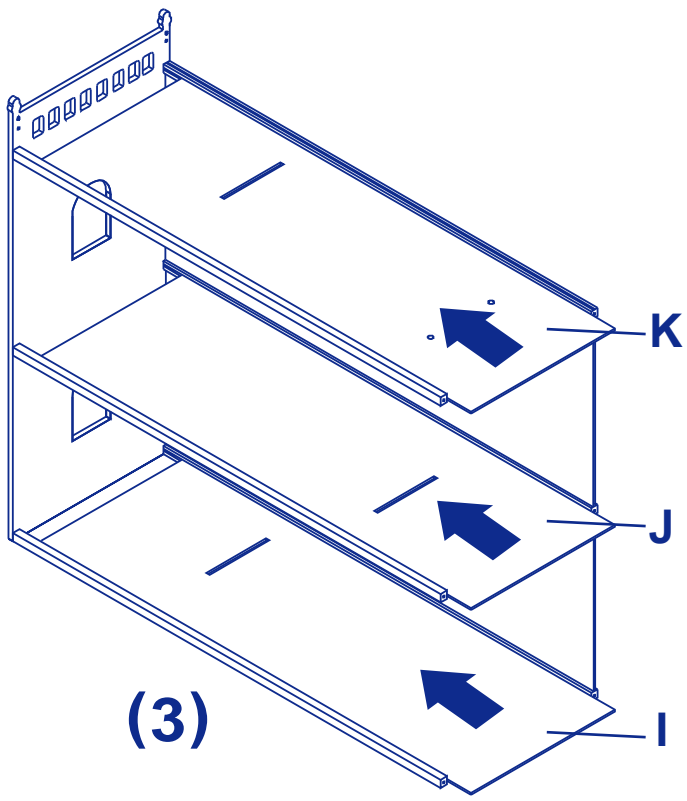

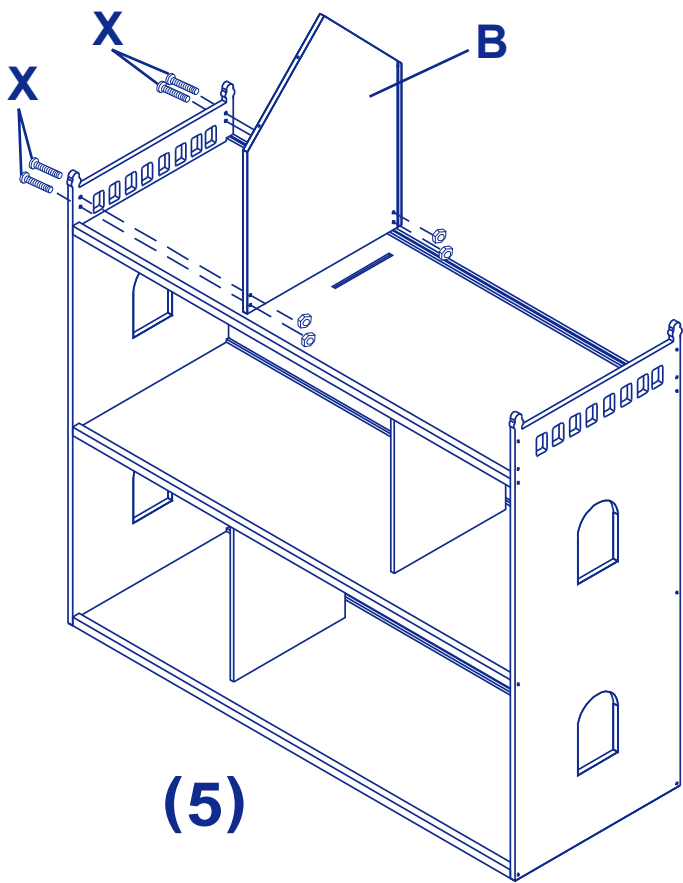

**(5)**

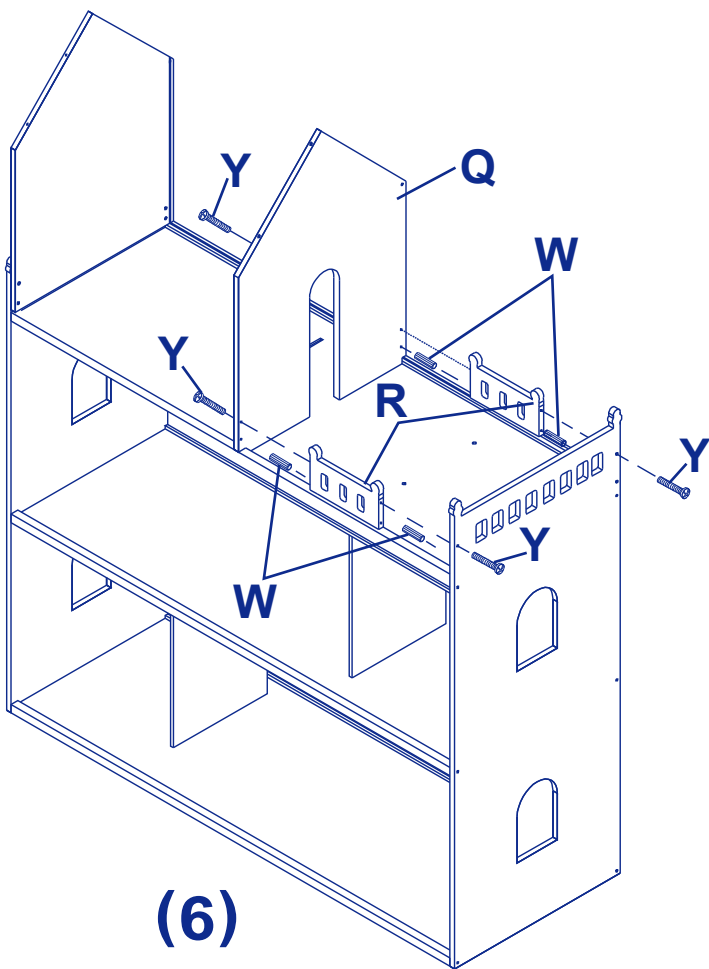

**(6)**

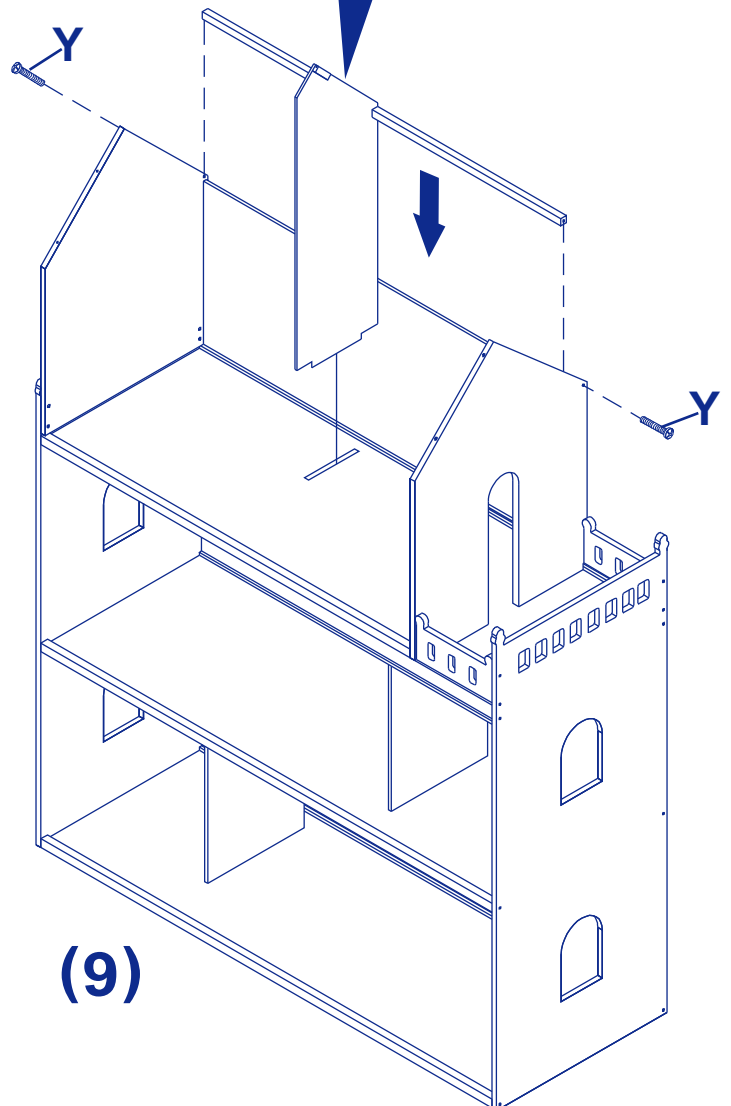
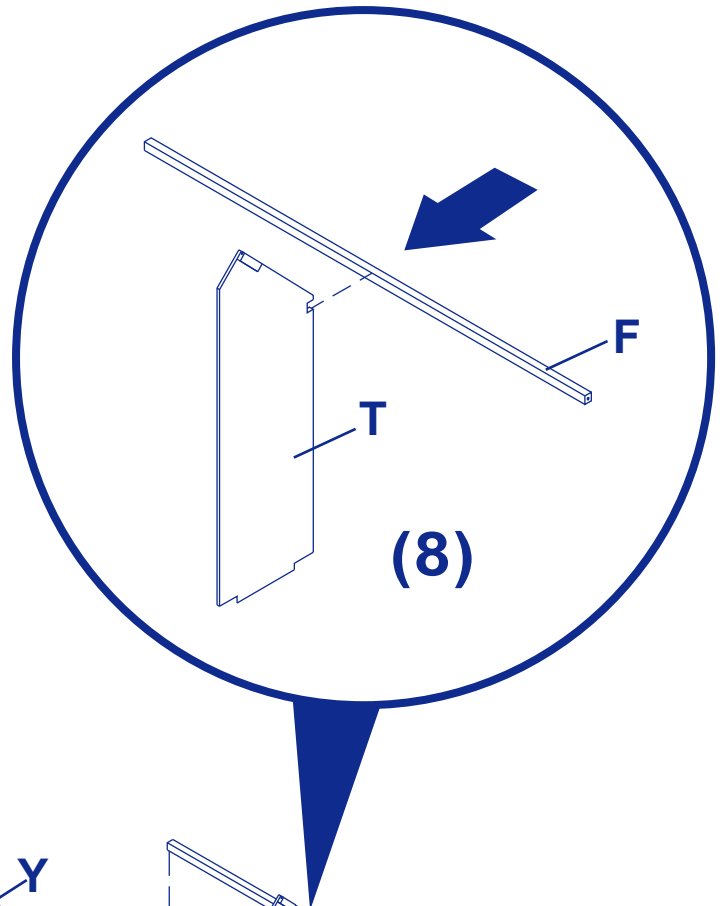
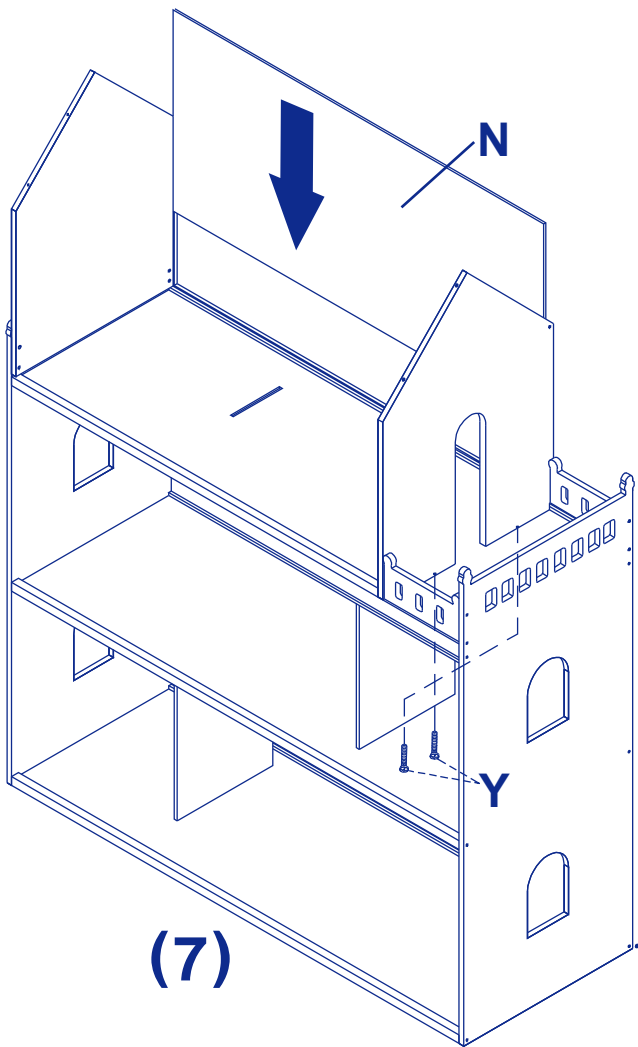

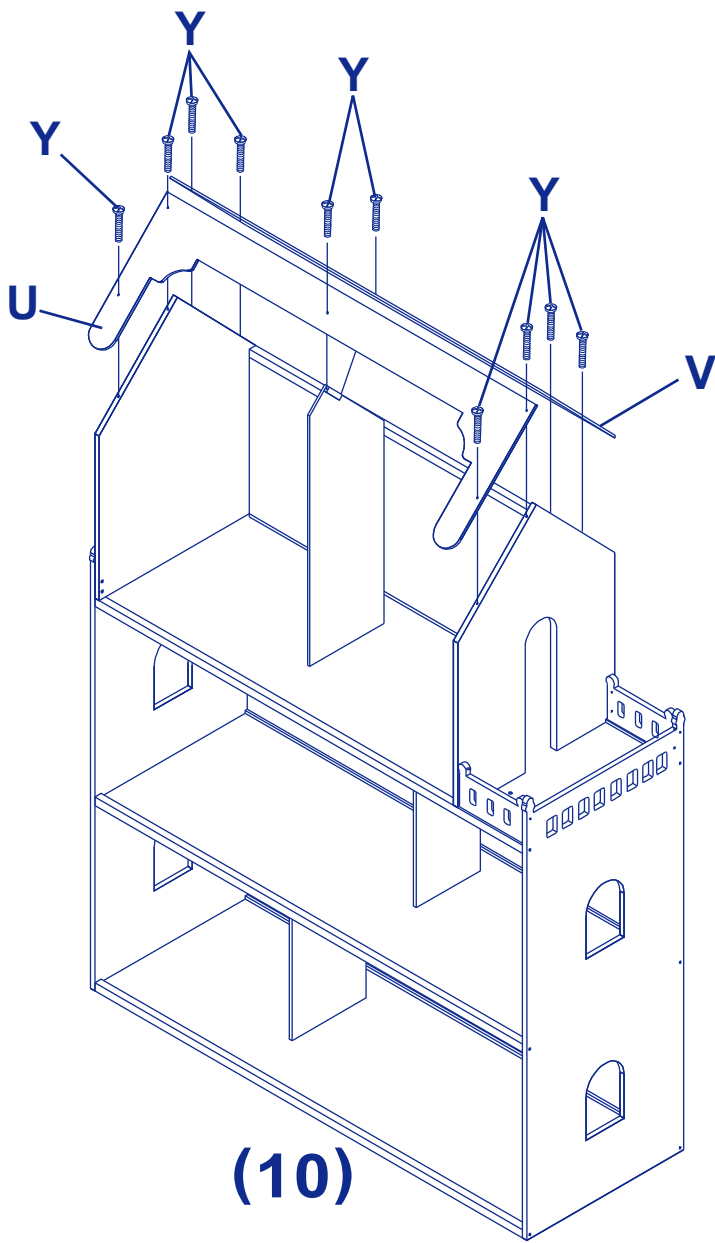

**(10)**

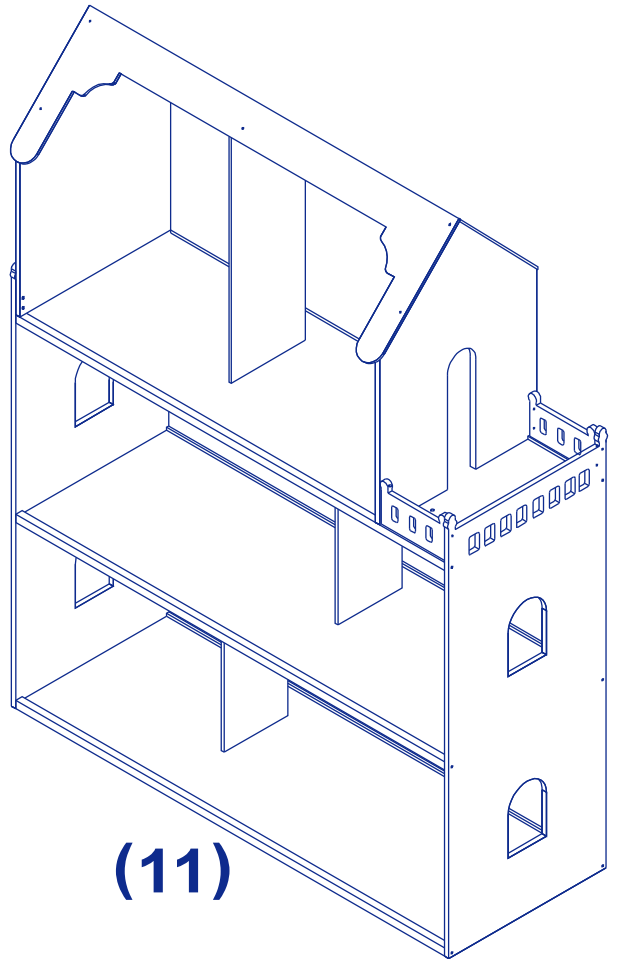

**(11)**



(ES) INFORMACIÓN DE SEGURIDAD SOBRE LAS PILAS

● El reemplazo de las pilas siempre debe realizarse por un adulto. ● No mezclar pilas nuevas y viejas. ● No mezclar baterías alcalinas, estándar (carbón-zinc), o recargables (níquel-cadmio, o níquel-metal hidrido). ● Las baterías no recargables no deben recargarse. ● Los acumuladores deben ser retirados del juguete antes de ser cargados. ● Los acumuladores sólo deben cargarse bajo la vigilancia de un adulto. ● No deben ser mezclados diferentes tipos de pilas o acumuladores o pilas o acumuladores nuevos y usados. ● Sólo deben ser usados pilas o acumuladores del tipo recomendado. ● Las pilas o acumuladores deben ser colocados respetando la polaridad. ● Las pilas y acumuladores usados deben ser retirados del juguete. ● Los bornes de la pila o del acumulador no deben ser cortocircuitados. ● No echar pilas al fuego, podrían explotar o tener fugas. ● Sacar las pilas del juguete antes de guardarlo durante un tiempo prolongado. ● Desechar las pilas usadas adecuadamente. ● Guardar esta información para futuras referencias.

(EN) BATTERY SAFETY INFORMATION:

● Batteries should always be replaced by an adult. ● Do not mix old and new batteries. ● Do not mix alkaline, standard (Carbon-Zinc), or rechargeable (Nickel-Cadmium or Nickel Metal Hydride) batteries. ● Non-rechargeable batteries are not to be recharged. ● Rechargeable batteries are to be removed from the toy before being charged (if removable). ● Rechargeable batteries are only to be charged under adult supervision (if removable). ● Different types of batteries or new and used batteries are not to be mixed. ● Only batteries of the same or equivalent type as recommended are to be used. ● Batteries are to be inserted with the correct polarity. ● Exhausted batteries are to be removed from the toy. ● The supply terminals are not to be short-circuited. ● Do not dispose of battery in fire. Battery may explode or leak as a result. ● Remove batteries from the toy before prolonged storage. ● Disposed of used batteries properly. ● Please retain this information for future reference.

(FR)CONSEILS DE SÉCURITÉ AU SUJET DES PILES

● Il est recommandé que les piles soient remplacées par un adulte. ● Ne pas mélanger les piles usagées avec les piles neuves. ● Ne pas mélanger les piles alcaline, standard (Carbon-Zinc), avec les piles rechargeables (Nickel-Cadmium ou Nickel Hybride Métal). ● Les piles non rechargeables ne doivent pas être rechargées. ● Les accumulateurs doivent être enlevés du jouet avant d’être chargés. ● Les piles rechargeables ne doivent être chargés que sous la surveillance d’un adulte. ● Différents types de piles ou accumulateurs ou des piles ou accumulateurs neufs et usagés ne doivent pas être mélangés. ● Seuls des piles ou accumulateurs de type recommandé ou d’un type similaire doivent être utilisés. ● Les piles et accumulateurs doivent être mis en place en respectant la polarité. ● Les piles et accumulateurs usagés doivent être enlevés du jouet. ● Les bornes d'une pile ou d'un accumulateur ne doivent pas être mises en court-circuit. ● Tenir les piles à l'écart de toute source de chaleur ou d'inflammation. ● Retirer les piles du jouet avant de le ranger pour une durée prolongée. ● Les piles ne doivent pas être mis au rebut avec les déchets ménagers. ● Renseignements à conserver.

(DE) SICHERHEITSHINWEISE ZU DEN BATTERIEN

● Batterien sollen ausschliesslich durch Erwachsene ausgewechselt werden. ● Nie alte und neue Batterien mischen. ● Nie verschiedene Batterietypen & -marken miteinander mischen (Alkaline, Carbon-Zinc o.a. ) oder Einweg und wiederaufladbare (Nickel-Cadmium oder Nickel Metal Hydride o.a. ) Batterien mischen. ● Nicht aufladbare Batterien dürfen nicht aufgeladen werden. ● Aufladbare Batterien müssen zuerst aus dem Spielzeug entnommen werden bevor sie aufgeladen werden (falls wechselbar). ● Aufladbare Batterien dürfen ausschliesslich von Erwachsenen aufgeladen werden (falls wechselbar). ● Verschiedene Batterietypen oder neue und gebrauchte Batterien dürfen nie miteinander vermischt werden. ● Es dürfen nur Batterien desselben oder gleichen Typs wie empfohlen miteinander verwendet werden. ● Batterien müssen korrekt eingelegt werden und auf die korrekte Polarität, wie im Batterieschema vorgegeben, geachtet werden. ● Leere Batterien müssen immer direkt aus dem Spielzeug entnommen werden. ● Die elektrischen Teile oder Unterteile dürfen nicht zum Kurzschluss gebracht werden. ● Lege Batterien niemals ins Feuer! Batterien können dadurch explodieren oder lecken. ● Nimm die Batterien immer aus dem Spielzeug heraus, wenn Du damit über einen längeren Zeitraum nicht spielst bzw das Spielzeug lagerst. ● Entsorge die Batterien auf korrekte Art & Weise. ● Hebe alle Informationen für zukünftige Kommunikation auf.

(IT) INFORMAZIONE DI SICUREZZA PER LE PILE

● Le pile devono sempre essere sostituite da un adulto. ● Non mescolare pile nuove e usate. ● Non mescolare pile alcaline, normali (zincò-carbone) o ricaricabili (nickel-cadmio o nickel metal idrato). ● Le pile non ricaricabili non devono essere ricaricate. ● Gli accumulatori devono essere tolti dal giocattolo prima di essere caricati. ● Gli accumulatori non devono essere caricati se non sotto la sorveglianza di un adulto. ● I diversi tipi di pile o accumulatori, nuovi e usati, non devono essere mischiati. ● Utilizzare solo pile e accumulatori di tipo raccomandato o di tipo simile. ● Le pile e gli accumulatori devono essere alloggiati nel rispetto della polarità. ● Le pile e gli accumulatori esauriti devono essere tolti dal giocattolo. ● I morsetti di una pila o di un accumulatore non devono essere messi in corto circuito. ● Tenerle le pile lontane da qualsiasi fonte di calore o d'inflammazione. ● Togliere le pile

da gioco prima di ríporlo per lunghi periodi. ● Le pile usate devono essere gettate in base alla normativa in vigore. ● Istruzioni da conservare.

(PT) INFORMAÇÃO DE SEGURANÇA SOBRE AS PILHAS

● A troca das pilhas deverá ser sempre efectuada por um adulto. ● Não misturar pilhas novas com pilhas já usadas. ● Não misturar baterias alcalinas, standard (zincó-carbono), ou recarregáveis (níquel-cádmio, ou níquel-metal hidreto). ● As baterias não recarregáveis não deverão ser recarregadas. ● Os acumuladores deverão ser retirados do brinquedo antes de serem carregados. ● Os acumuladores deverão ser sempre carregados sob a supervisão de um adulto. ● Não deverão misturar-se diferentes tipos de pilhas e acumuladores, ou pilhas e acumuladores novos e usados. ● Deverá utilizar-se apenas pilhas e acumuladores do tipo recomendado. ● As pilhas e os acumuladores deverão ser colocados respeitando a polaridade correcta. ● As pilhas e os acumuladores usados deverão ser retirados do brinquedo. ● Os bornes da pilha e do acumulador não deverão ser curto-circuitados. ● Não deitar pilhas para o fogo, porque poderão explodir ou ocasionar fugas. ● Antes de guardar o brinquedo durante um tempo prolongado deverão retirar-se as pilhas. ● As pilhas usadas deverão ser eliminadas de um modo correcto. ● Guarde esta informação para futuras referências.

(RO) INFORMAȚII PRIVIND SIGURANȚA BATERIILOR

● Înlocuirea bateriilor trebuie realizată întotdeauna de către un adult. ● Nu amestecați bateriile noi cu cele vechi. ● Nu amestecați bateriile alcaline, standard (carbon-zinc) sau reîncărcabile (nichel-cadmium sau nichel-metal hidrot). ● Bateriile care nu sunt reîncărcabile nu trebuie reîncărcate. ● Accumulatorii trebuie scoși din jucărie înainte de a fi încărcăți. ● Accumulatorii trebuie încărcăți doar sub supravegherea unui adult. ● Nu trebuie amestecate diferitele tipuri de baterii sau acumulatori sau bateriile sau acumulatorii noi și uzați. ● Trebuie utilizate doar bateriile sau acumulatorii de tipul recomandat. ● Bateriile sau acumulatorii trebuie să fie așezați respectând polaritatea. ● Bateriile și acumulatorii uzați trebuie să fie scoși din jucărie. ● Bornele bateriilor sau ale acumulatorului nu trebuie să fie scurtcircuitate. ● Nu aruncați bateriile în foc, pot exploda sau pot exista scurgeri. ● Scoateți bateriile din jucărie înainte de a o depozita un timp îndelungat. ● Casați bateriile uzate în mod adecvat. ● Păstrați aceste informații pentru consultări viitoare.

(PL) INFORMACJE DOTYCZĄCE BEZPIECZEŃSTWA BATERII

● Zmiana baterii powinna zawsze być wykonana przez osobę dorosłą. ● Nie mieszać starych baterii z nowymi. ● Nie mieszać baterii alkalicznych, standardowych (węglowo-cynkowych) lub akumulatorków (nikiel-kadm lub nikiel-metal wodorek). ● Baterie nie będące akumulatorkami nie powinny być ładowane. ● Przed rozpoczęciem ładowania należy wyjąć akumulatorki z zabawki. ● Akumulatorki mogą być ładowane jedynie pod nadzorem osoby dorosłej. ● Nie można mieszać różnych typów baterii i akumulatorków tudzież baterii lub akumulatorków nowych z używanymi. ● Należy używać jedynie baterii lub akumulatorków zalecanego rodzaju. ● Baterie lub akumulatorki muszą być umieszczone zgodnie z ich polarnością. ● Zużyte baterie i akumulatorki muszą zostać usunięte z zabawki. ● Elektrody baterii lub akumulatorka nie mogą ulec połączeniu. ● Nie wrzucać baterii do ognia, gdyż mogłyby wybuchnąć lub spowodować wyciek. ● Wyjąć baterie z zabawki przed jej schowaniem na dłuższy czas. ● Usunąć zużyte baterie w odpowiedni sposób. ● Zatrzymać tę informację do późniejszego wglądu.

(TR) PİLLERLE İLGİLİ GÜVENLİK BİLGİLERİ

● Pillerin değiştirilmesi işlemi daima bir yetişkin tarafından gerçekleştirilmelidir. ● Yeni ve eski pilleri birarada kullanmayın. ● Alkalın, Standart (karbon-çinko) ve Şarj edilebilir (nikel-kadmiyum veya nikel-metal hidrid) pilleri birarada kullanmayın. ● Tek kullanımlık pilleri şarj etmeye çalışmayın. ● Akümülatörler şarj edilmeden önce oyuncanın içinden çıkarılmalıdır. ● Akümülatörler sadece bir yetişkinin gözetimii altında şarj edilmelidir. ● Farklı özelliklere sahip ya da yeni ve eski piller ve akümülatörler birarada kullanılmamalıdır. ● Sadece tavsiye edilen pil ve akümülatörler kullanılmalıdır. ● Pil ve akümülatörler kutup işaretlerini uygun şekilde yerleştirilmelidir. ● Tükennmiş pil ve akümülatörler oyuncaktan çıkarılmalıdır. ● Pil ve akümülatör uçlarına kasa devre yağıtrılmamalıdır. ● Pilleri ateşe atmayın, bu durum patlama ya da kaçaqlara neden olabilir. ● Oyuncak uzun bir süre kullanılmayacaksa, muhafaza etmeden önce pilleri içinden çıkarın. ● Kullanılmış pilleri uygun şekilde imha edin. ● Bu bilgileri, ileride ihtiyaç duyabileceğinizi göz önünde bulundurarak muhafaza ediniz.

(EL) ΠΛΗΡΟΦΟΡΙΕΣ ΑΣΦΑΛΕΙΑΣ ΓΙΑ ΤΙΣ ΜΠΑΤΑΡΙΕΣ

● Η αντικατάσταση των μπαταριών θα πρέπει να πραγματοποιείται από κ άποιοι ενήλικο. ● Μην τοποθετείτε στην υποδοχή καινούργιες μπαταρίες, μαζί με τις παλιές. ● Μην τοποθετείτε αλκαλικές μπαταρίες, μαζί με τις στά νταρ (ψευδαργύρου-άνθρακα) ή τις εταναφορτιζόμενες (νικελίου-καδμίου ή νικελίου-υβριδίου μετάλλου).

● Δεν πρέπει να επαναφορτιζόνται, οι μη επαναφορτιζόμενες μπαταρίες. ● Οι συσσωρευτές πρέπει να αφαιρούνται από το παιχνίδι, πριν να φορηι στούν. ● Οι συσσωρευτές πρέπει να φορτίζονται μόνον υπό την επίβλεψη ή ενηλίκων. ● Δεν πρέπει να τοποθετούνται μαζί διαφορετικοί τύποι μπατ αριών ή συσσωρευτών ή καινούργιες μαζί με μεταχειρισμένες μπαταρίες ή συσσωρευτές. ● Πρέπει να χρησιμοποιούνται μόνον οι συστημμένοι τ ύποι μπαταριών ή συσσωρευτών. ● Οι μπαταρίες ή συσσωρευτές πρέπει να τοποθετούνται με τη σωστή πολικότητα. ● Οι μεταχειρισμένες μπαταρίες και συσσωρευτές πρέπει να αφαιρούνται από το παιχνίδι. ● Οι ακροδέκ τες της μπαταρίας ή του συσσωρευτή δεν πρέπει να είναι βραχυκυκλωμέν

oi. ● Μην πετάτε τις μπαταρίες στη φωτιά, γιατί ενδέχεται να προκληθεί έκ ρρηξη ή διαρροές υγρών. ● Αφαιρέστε τις μπαταρίες από το παιχνίδι πριν τ ο φυλάξετε για εκταεταμένο χρονικό διάστημα. ● Απορρίψτε σωστά τις μετ αχειρισμένες μπαταρίες. ● Κρατήστε αυτές τις πληροφορίες για μελλοντική χρήση.

(RU) ИНФОРМАЦИЯ ПО БЕЗОПАСНОСТИ КАСАТЕЛЬНО БАТАРЕЕ К

● Замену батареек должен производить только взрослый. ● Не смеш ивать старые и новые батарейки. ● Не смешивать щелочные, standa ртные (угольно-цинковые) и перезаряжаемые (никеле-кадмиевые ил и никеле-металлгидридные) батарейки. ● Нельзя перезаряжать неп ерезаряжаемые батареи. ● Необходимо вытащить из игрушки аккумуля торы перед их подзарядкой. ● Аккумуляторы должны заряжаться только под присмотром взрослого. ● Нельзя смешивать разные типы батареек или аккумуляторов, а также нельзя использовать новые ба тарейки или аккумуляторы вместе со старыми. ● Должны использо ваться исключительно батарейки или аккумуляторы рекомендованного типа. ● Вставлять батарейки или аккумуляторы следует с соблюдени ем полярности. ● Нельзя оставлять использованные батарейки внут ри игрушки, их необходимо вытасить. ● Зажимы батареи или аккумуля тора не должны быть короткозамкнутыми. ● Не бросать батарейки в огонь, это может привести к их взрыву или утечке. ● При длительн ом перерыве в использовании необходимо извлечь батарейки из игр ушки. ● Пустить использованные батарейки в отходы в специально о тведенном для этого месте. ● Сохраните эту информацию для после дующих справок.

(CN) 电池的安全信息

● 必须由成年人更换电池。 ● 勿混合使用新旧电池。 ● 勿混合使用碱性、标准（碳锌）和可充电（镍镉，或镍氢）电池。 ● 勿给不可充电电池充电。 ● 给蓄电池充电前需先把它们从玩具上取下来。 ● 只能在成年人的监护下给蓄电池充电。 ● 勿混合使用不同类型的电池。 ● 蓄电池与电池和新旧蓄电池。 ● 只能使用推荐类型的电池或蓄电池。 ● 电池或蓄电池要按正确的正负极放置。 ● 使用过的电池和蓄电池要从玩具里取出来。 ● 电池或蓄电池的绝缘层不能短路。 ● 勿把电池扔进火里，否则会爆炸或泄漏。 ● 如需长时间存放玩具，请把电池取出来。 ● 请正确地丢弃使用过的电池。 ● 把此说明保存好以备日后查阅。

(JP) 安全な電池の取扱について

● 電池交換は必ず大人が行ってください。 ● 新しい電池と古い電池を混同して使用しないでください。 ● アルカリ電池、通常の電池（カーボン-亜鉛）、蓄電池（ニッケルカドミウム、ニッケルメタルハイブリッド）を混同して使用しないでください。 ● 充電用バッテリー以外は充電しないでください。 ● 充電用バッテリーはおもちゃから取り外して充電を行ってください。 ● 充電用バッテリーの充電は必ず大人の監視の下で行ってください。 ● 電池や充電用バッテリーは、種類の異なるもの、新しいものと古いものを混同して使用しないでください。 ● 推奨される電池、充電用バッテリーのみをご使用ください。 ● 電池、充電用バッテリーは電極表示に従い、正しくセットしてください。 ● 使用した電池、充電用バッテリーはおもちゃから取り外してください。 ● 電池や充電用バッテリーの端子をショートをさせないでください。 ● 電池は火中に投下しないでください。 ● 爆発、液漏れの恐れがあります。 ● 長期間ご使用にならない場合は、おもちゃの電池を取り外して保管してください。 ● ご使用になった電池は適切な方法で処分してください。 ● 必要な時に読めるよう、この説明書は大切に保管して下さい。

(AR) معلومات أمان حول البطاريات

يجب القيام بتغيير البطاريات من قبل شخص يبلغ السن دئماً. ● عدم الخلط بين بطاريات جديدة وقديمة. ● عدم الخلط بين بطاريات قلبية وعادية (كربون وزنك) أو قابلة لإعادة الشحن ( نيكل و كادميو أو نيكل و معدن الهيدريد). ● عدم شحن البطاريات الغير قابلة لإعادة الشحن. ● يجب إزالة المرمك من اللعبة قبل شحنهم. ● يجب إعادة شحن المرمك تحت مراقبة شخص يبلغ السنز. ● يجب عدم الخلط بين أنواع مختلفة أو أنواع جديدة وقديمة من البطاريات أو المرمك. ● يجب استعمال بطاريات أو مرمك من النوع الذي ينصح به فقط. ● يجب تثبيت البطاريات والمرمك محترمين جهة الأقطاب. ● يجب إزالة البطاريات والمرمك المستعملة من اللعبة. ● يجب عدم تعريض أطراف البطارية أو المرمك لتماس كهربائي. ● عدم رمي البطاريات في النار إذ يمكن أن تعرض للانفجار أو التسرب. ● إخراج البطاريات من اللعبة قبل حفظها لمدة طويلة من الزمن. ● التخلص من البطاريات المستعملة بطريقة صحيحة ● حافظ على هذه المعلومات كمرجع في المستقبل.

(HE) מידע בטיחות על הסוללות

- החלפת סוללות צריכה להבצע תמיד על ידי מבוגר.
- אין לערבב סוללות חדשות ומשומות.
- אין לערבב סוללות אלקליין, סטנדרטיות (פחם-אבץ), או נטענות (ניקל-קדמיום, או ניקל מטאל הידריד).
- אין לטעון סוללות שאינן נטענות.
- יש להסיר את הסוללות מהציעוע לפני טעינתן.
- יש לטעון את הסוללות רק בהשחת מבוגר.
- אין לערבב סוללות ומטענים חדים ומשומשים.
- יש להשתמש רק בסוללות ובמטענים מהסוג המומלץ.
- את הסוללות יש להכניס לתא לפי הקטוביות שלהן.
- יש להסיר מהציעוע את הסוללות המשומשות.
- יש להימנע מליצור קצר בין המטעים של הסוללות.
- יש להרחיק סוללות מאש! הן עלולות להתפוצץ או לדלוף.
- יש להסיר את הסוללות לפני אחסון מסוכן ממושך של הציעוע.
- יש להשליך סוללות משומשות במקומות המתאימים לכן.
- יש לשמור הוראות אלה לעיון עתיד.

## אמאנדה פאמילי מאיסון

(ES) Guardar esta información para futuras referencias. / (EN) Please retain this information for future reference. / (FR) Renseignements à conserver. / (DE) Hebe alle Informationen für zukünftige Kommunikation auf. / (IT) Istruzioni da conservare. / (PT) Guarde esta informação para futuras referências. / (RO) Păstrați această informație pentru viitoare referințe. / (PL) Zatrzymać tę informację do późniejszego wglądu. / (TR) Bu bilgileri, ileride ihtiyaç duyabileceğinizi göz önünde bulundurarak muhafaza ediniz. / (EL) Κρατήστε αυτές τις πληροφορίες για μελλοντική χρήση. / (RU) Сохраните эту информация для последующих справок. / (CN) 把此说明保存好以备日后查阅. / (JP) 必要な時に読めるよう、この説明書は大切に保管して下さい。

(HE) שמרו מידע זה לעיון עתיד.

(AR) حافظ على هذه المعلومات كمرجع في المستقبل.

# Amanda Family MAISON

**Imaginarium, S.A.**  
**Plataforma Logística**  
**PLA-ZA, C./ Osca, nº4**  
**50197 Zaragoza - España**  
**CIF A-50524727**

Ref: 5350